

# Audex AS 4-550 TC 4" Länsnpump

**Artikelnr Beteckning**

111508 AS 4-550 TC:5,5/3x400/Ø100

**Installation**

Vikt 77,0 kg

Ansl. ut Ø100 slanghals

**Övrigt**

Max Tryck 23 mVp

 Max Flöde 105,0 m<sup>3</sup>/tim

**Elektrisk Data**

Effekt 5,50 kW

Märkström 11,4 A

Spänning 3x400

Kabeltyp H07BQ-F

Kabellängd 20 m



Dränkbar pump för smutsigt vatten, med hög kapacitet.

AUDEX AS är dränkbara länsnpumpar med hög kapacitet för pumpning av smutsigt vatten. Pålitliga, industribeprovade över hela världen och prisvärda, AUDEX pumpar erbjuder dig som slutkund exceptionell livslängd med minsta möjliga kostnader för service och underhåll.

Toppmonterad utloppsanslutning för installation i trånga utrymmen. Pumphjul görs i kromlegerat gjutjärn och slitplatta görs i duktilt järn för ökad livslängd.

AUDEX AS länsnpumpar används vanligen för smutsigt vatten, tvättanläggningar osv. AS-serien täcker alla behov som kan uppstå, tack vare det breda utbudet med utlopp i dimensioner mellan 2" (Ø50mm) till 10" (Ø250mm) och effekter från 1,5-110kW.

**Applikationer:**

- Grustag, stenbrott, gruvor, stentvätt och betongproduktion

**Snabbfakta:**

- Dränkbara slitåliga länsnpumpar
- Hög kapacitet
- Snabb leverans av pumpar och delar

# Pumpkurva

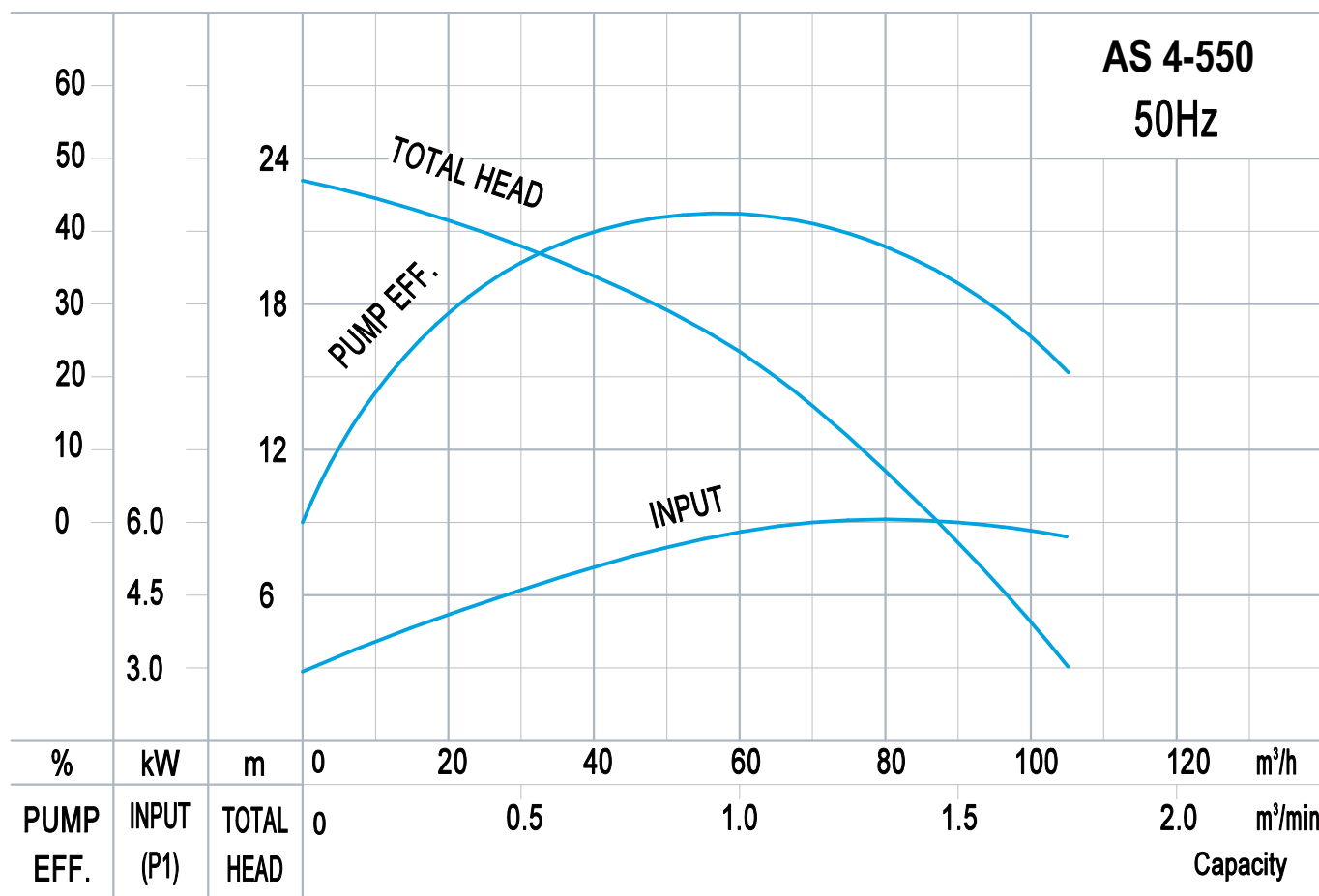

## Dimensioner

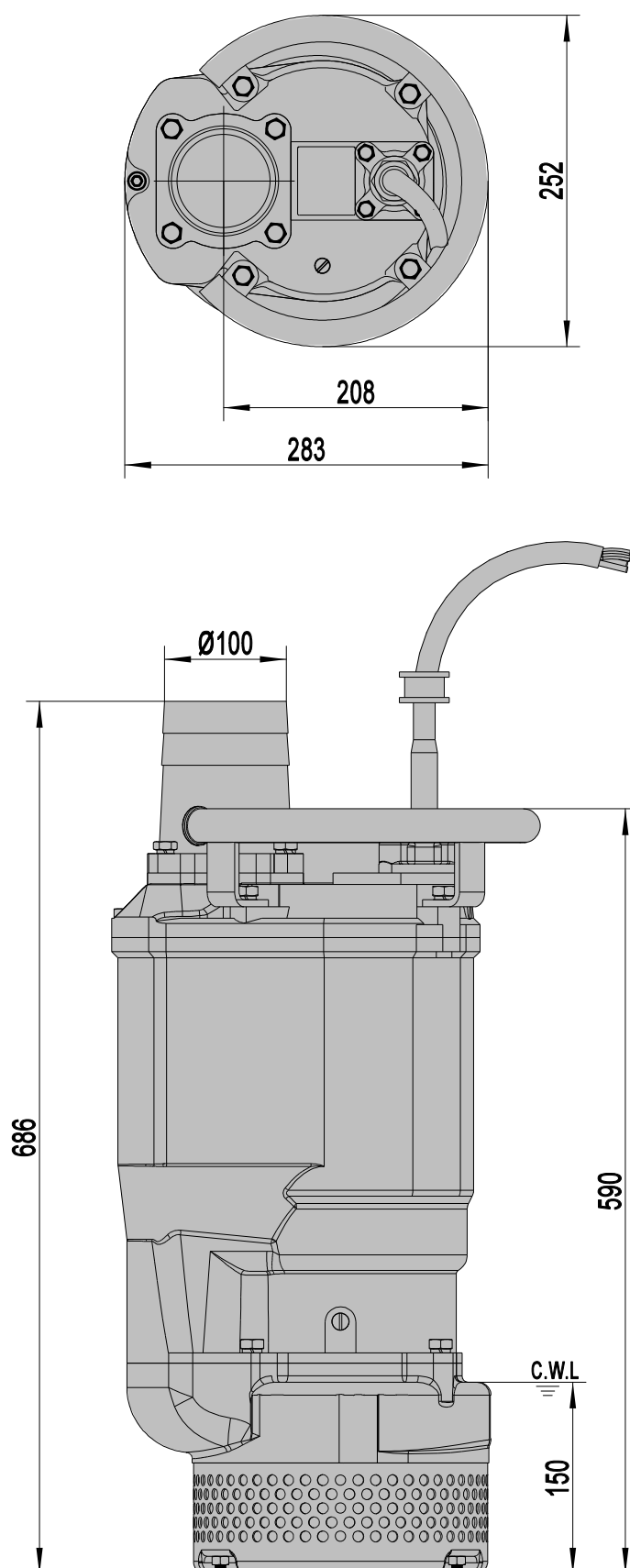

C.W.L.: Continuous Running Water Level.